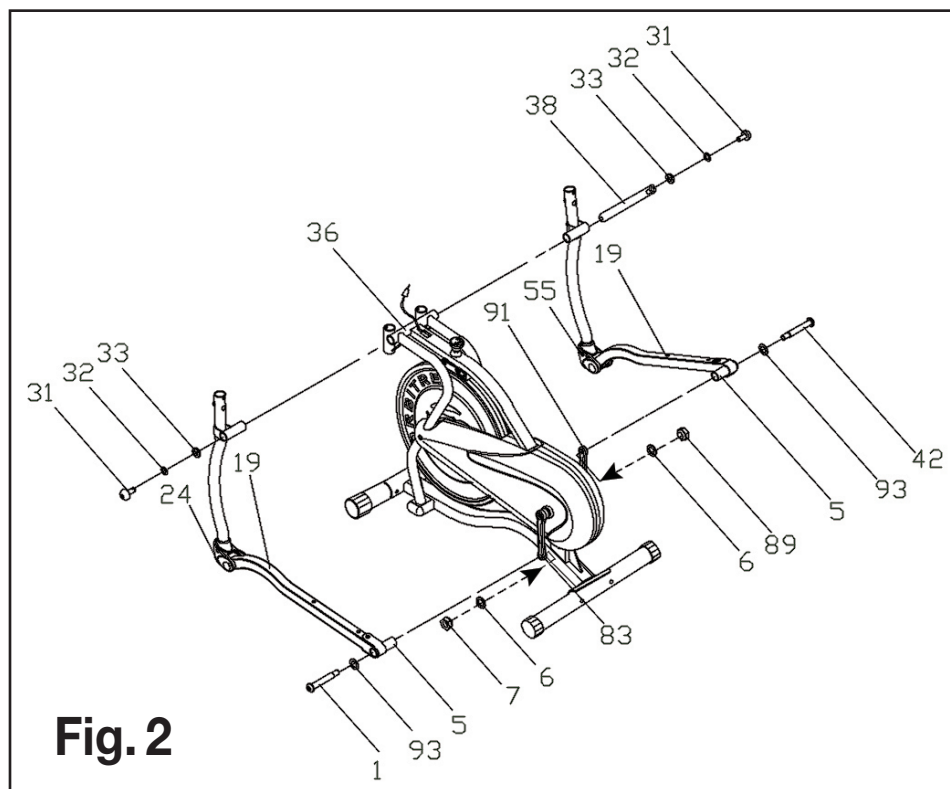

Étape 2 : Fixer l'axe de pédale

Faites passer l'axe de pédale (38) dans le tube de raccordement droit (55). Finalement, introduisez-le dans le tube de raccordement gauche (24). Placez une rondelle en D (33) et une rondelle à ressort (32) de chaque côté de l'axe de pédale et serrez les deux extrémités à l'aide des vis d'articulation (31).

- 2 – Rondelles en D (33)
- 2 – Rondelles à ressort (32)
- 2 – Vis d'articulation (31)

Insérez le boulon de charnière de droite (n° 42) muni d'une rondelle bombée (n° 93) à travers le poteau de la pédale (n° 19) et vissez-le à la manivelle (n° 91) jusqu'à ce qu'il soit complètement serré. Mettez en place la rondelle à ressort (n° 6) et verrouillez le boulon à l'aide de l'écrou freiné de droite (n° 89) en serrant bien. La rondelle à ressort (n° 6) doit être complètement aplatie.

**Fig. 2**

- 1 – Boulon d'articulation droit (42)
- 1 – Boulon d'articulation gauche (1)
- 2 – Rondelles en arc (93)
- 2 – Rondelles à ressort (6)
- 1 – Contre-écrou droit (89)
- 1 – Contre-écrou gauche (7)
- 2 – Tube de Raccordement (5)

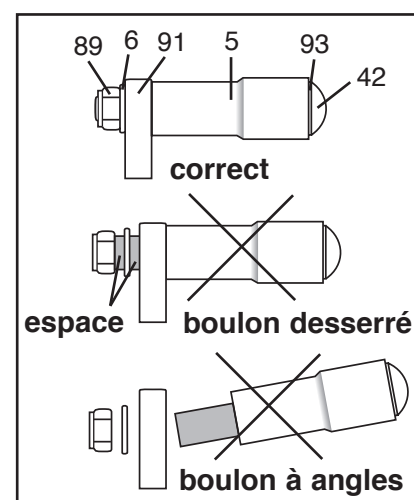
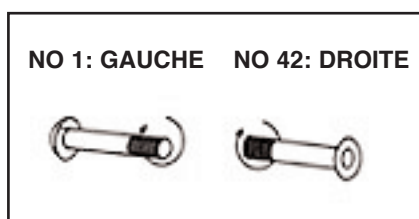

Répétez cette procédure pour le côté gauche.

ATTENTION :

Les boulons d'articulation droit et gauche (42 et 1) doivent pénétrer complètement dans l'anneau de nylon à l'intérieur du tube de raccordement (5) et des manivelles de droite et de gauche (91 et 83). Cela assurera la stabilité et la durabilité de votre Orbitrek Elite.

Afin de bien insérer les boulons d'articulation, assurez-vous de les tenir bien droits en les introduisant dans le tube de la pédale et le vilebrequin. Si le boulon est incliné lorsqu'il est fixé au vilebrequin, des dommages peuvent être causés au boulon et au vilebrequin.

ATTENTION : S'ASSURER QUE TOUS LES BOULONS ET ECROUS SONT BIEN SERRÉS AVANT UTILISATION.